

ООО «Батыр Спорт»

Барьер учебный регулируемый

ПАСПОРТ



Уфа 2015г.

1. Введение

Паспорт предназначен для изучения конструкции барьера учебного и содержит технические данные, правила и указания необходимые для обеспечения его правильной эксплуатации и поддержания в исправном состоянии.

2. Назначение

Барьер учебный для бега с барьерами, предназначен для общефизической подготовки людей и тренировок в общеобразовательных учреждениях, спортивных секциях и школах в помещениях и на открытых площадках.

3. Технические характеристики

Основные размеры:

высота, мм	1065±5
ширина, мм	500±2
длина, мм	1200±5
вес, кг, не более	10

4. Комплект поставки

В комплект поставки входят (см. рис.1):

№	Наименование	Кол. / шт.
1	Барьер учебный в сборе	1

5. Устройство изделия

Барьер учебный(см. рис. 1) представляет собой конструкцию состоящую из опор поз.1, двух вертикальных стоек поз.2 и верхней поз.3 перекладины.

Верхняя перекладина соединяется с вертикальными стойками при помощи болтового соединения.



Рис. 1

6. Меры безопасности

Перед началом работы проверить все крепежные соединения и надежность установки изделия. Эксплуатация изделия при неисправных или ослабленных элементах крепления не допускается. Периодически проверяйте состояние барьера, поверхности не должны иметь сколов, трещин, задиров. При обнаружении каких - либо неисправностей эксплуатацию прекратить до полного их устранения.

7. Требования к изготовлению.

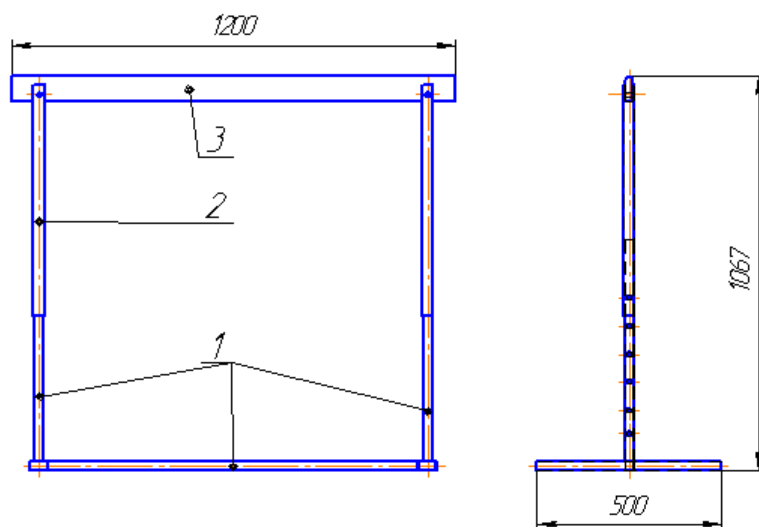
Данная продукция изготавливается согласно следующим нормативным документам:

ГОСТР 52169 - 2012 ОБОРУДОВАНИЕ ДЕТСКИХ ИГРОВЫХ ПЛОЩАДОК
Безопасность конструкции и методы испытаний. Общие требования.

ГОСТ Р 52301-2004 - ОБОРУДОВАНИЕ ДЕТСКИХ ИГРОВЫХ ПЛОЩАДОК.
БЕЗОПАСНОСТЬ ПРИ ЭКСПЛУАТАЦИИ. ОБЩИЕ ТРЕБОВАНИЯ.

СП 53-101-98 «ИЗГОТОВЛЕНИЕ И КОНТРОЛЬ КАЧЕСТВА СТАЛЬНЫХ
СТРОИТЕЛЬНЫХ КОНСТРУКЦИЙ»

8. Гарантийные обязательства

Гарантийный срок эксплуатации – 12 месяцев со дня приобретения изделия потребителем.

Изготовитель оставляет за собой право на внесение изменений в конструкцию и комплектацию изделия, не отраженных в тексте паспорта, не влияющих на его эксплуатационные качества.

9. Сведения о приемке

Дата выпуска _____

Дата продажи _____