

ООО «Батыр Спорт»

Тренажер для пресса

ПАСПОРТ

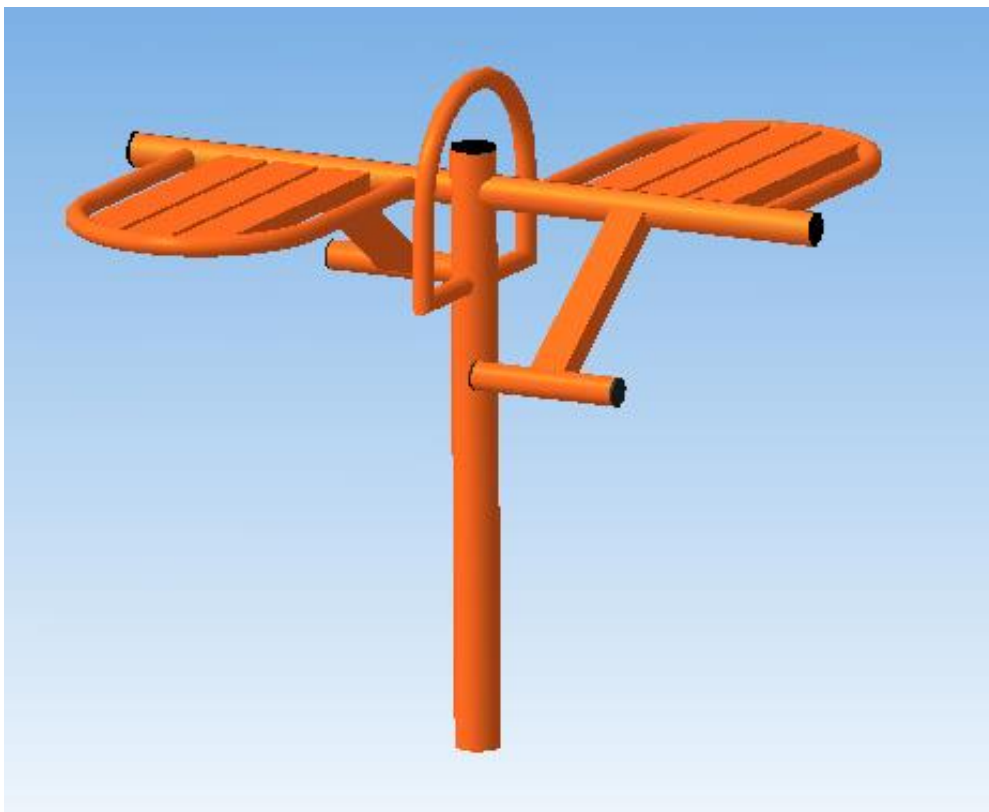

УФА 2014.

1. Введение

Паспорт предназначен для изучения конструкции тренажера и содержит технические данные, правила и указания необходимые для обеспечения его правильной эксплуатации и поддержания в исправном состоянии.

2. Назначение

Тренажер предназначен для укрепления центральных и боковых мышц живота, мышц спины и позвоночника.

3. Технические характеристики

Основные размеры:

высота, мм	1100±5
ширина корпуса, мм	1150±5
длина корпуса, мм	1150±5
вес, кг, не более	20

4. Комплект поставки

В комплект поставки входят (см. рис.1):

№	Наименование	Кол. / шт.
1	Тренажер для пресса	1
2	Паспорт	1

5. Устройство изделия

Тренажер для пресса представляет собой цельносварную бетонируемую конструкцию состоящий из центральной стойки и двух скамеек с упорами для ног.



Рис. 1

6. Правила монтажа

На месте установки пробурить отверстие не менее $\varnothing 250$ мм и глубиной 500мм. Установить тренажер по уровню. Использовать бетон не менее М200 при заливке.

7. Меры безопасности

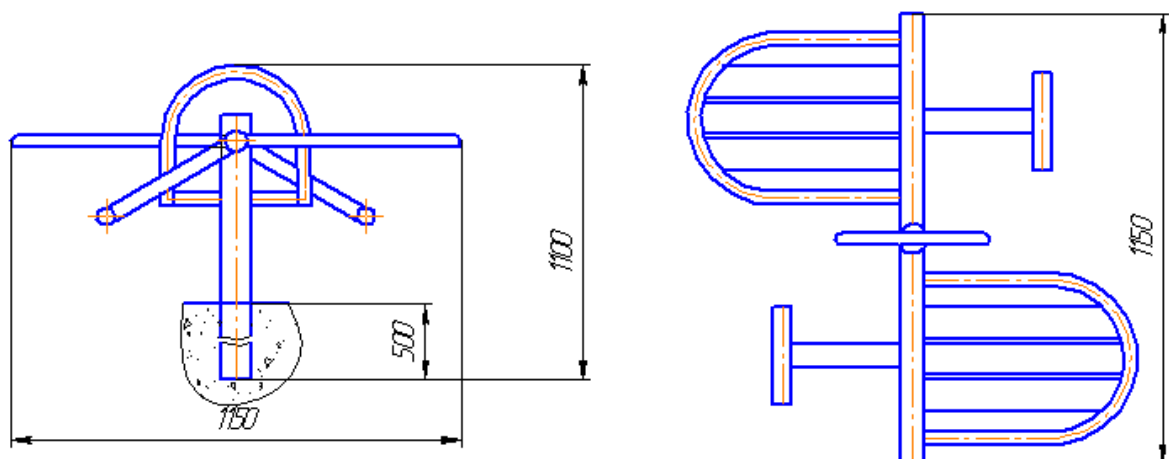
Перед началом работы проверить все соединения и надежность установки изделия. Эксплуатация изделия при неисправных или ослабленных элементах не допускается. Периодически проверяйте состояние изделий, поверхности не должны иметь сколов, трещин. При обнаружении каких - либо неисправностей эксплуатацию прекратить до полного их устранения.

8. Требования к изготовлению.

Данная продукция изготавливается согласно следующим нормативным документам:

ГОСТР 52169 - 2012 ОБОРУДОВАНИЕ ДЕТСКИХ ИГРОВЫХ ПЛОЩАДОК
Безопасность конструкции и методы испытаний. Общие требования.

ГОСТ Р 52301-2004 - ОБОРУДОВАНИЕ ДЕТСКИХ ИГРОВЫХ ПЛОЩАДОК.
БЕЗОПАСНОСТЬ ПРИ ЭКСПЛУАТАЦИИ. ОБЩИЕ ТРЕБОВАНИЯ.

СП 53-101-98 «ИЗГОТОВЛЕНИЕ И КОНТРОЛЬ КАЧЕСТВА СТАЛЬНЫХ
СТРОИТЕЛЬНЫХ КОНСТРУКЦИЙ»

9. Гарантийные обязательства

Гарантийный срок эксплуатации – 12 месяцев со дня приобретения изделия потребителем.

Изготовитель оставляет за собой право на внесение изменений в конструкцию и комплектацию изделия, не отраженных в тексте паспорта, не влияющих на его эксплуатационные качества.

10. Сведения о приемке

Дата выпуска _____

Дата продажи _____