

ООО «Батыр Спорт»

Стойка стритбол

ПАСПОРТ



Уфа 2015

## 1. Введение

Паспорт предназначен для изучения конструкции стойки игровой из металлоконструкций, содержит технические данные, правила и указания необходимые для обеспечения её правильной эксплуатации и поддержания в исправном состоянии.

## 2. Назначение

Стойка игровая из металлоконструкций, предназначена для игры в баскетбол в спортивных площадках.

## 3. Технические характеристики

Основные размеры:

высота, мм	3200
ширина, мм	1100
длина, мм	550
вес, кг, не более	61

## 4. Комплект поставки

В комплект поставки входят (см. рис.1):

№	Наименование	Кол. / шт.
1	Стойка в сборе	1

## 5. Устройство изделия

Стойка изготовлена из стальных профилей диаметром 20...80 мм и соединены при помощи сварки. Щит изготовлен из фанеры, окрашен специальной краской, стойкой к атмосферным осадкам, перепадам температуры и влажности.



Рисунок 1

## **6. Правила монтажа**

На месте установки пробурить отверстие не менее  $\varnothing 250$ мм и глубиной 1000мм. Установить тренажер по уровню. Использовать бетон не менее М200 при заливке.

## **7. Меры безопасности**

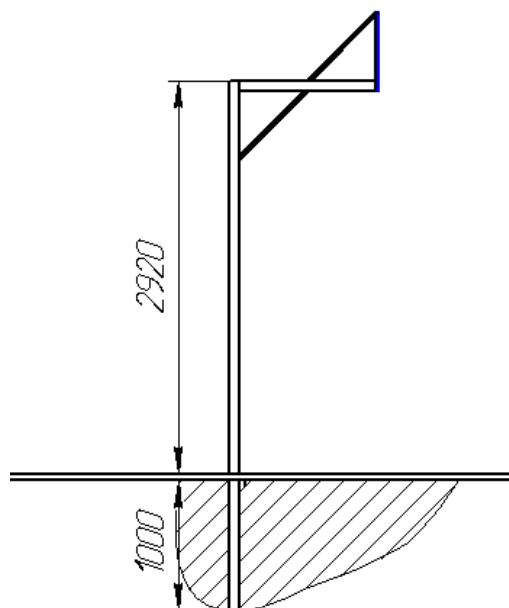
Перед началом работы проверить все сварные соединения и надежность установки изделия. Эксплуатация изделия при неисправных элементах крепления не допускается. Периодически проверяйте состояние корпуса изделия. При обнаружении, каких - либо неисправностей эксплуатацию прекратить до полного их устранения.

## **8. Требования к изготовлению.**

Данная продукция изготавливается согласно следующим нормативным документам:

ГОСТР 52169 - 2012 ОБОРУДОВАНИЕ ДЕТСКИХ ИГРОВЫХ ПЛОЩАДОК  
Безопасность конструкции и методы испытаний. Общие требования.

ГОСТ Р 52301-2004 - ОБОРУДОВАНИЕ ДЕТСКИХ ИГРОВЫХ ПЛОЩАДОК.  
БЕЗОПАСНОСТЬ ПРИ ЭКСПЛУАТАЦИИ. ОБЩИЕ ТРЕБОВАНИЯ.

СП 53-101-98 «ИЗГОТОВЛЕНИЕ И КОНТРОЛЬ КАЧЕСТВА СТАЛЬНЫХ  
СТРОИТЕЛЬНЫХ КОНСТРУКЦИЙ»

## **9. Гарантийные обязательства**

Гарантийный срок эксплуатации – 12 месяцев со дня приобретения изделия потребителем.

Изготовитель оставляет за собой право на внесение изменений в конструкцию и комплектацию изделия, не отраженных в тексте паспорта, не влияющих на его эксплуатационные качества.

## **10. Сведения о приемке**

Дата выпуска \_\_\_\_\_

Дата продажи \_\_\_\_\_